

**PRZEZNACZENIE**

Zaczepek kulowy **R-022** do samochodu **Renault Clio III (3/5D)** jest przeznaczony do holowania przyczepy. Zaczepek ten posiada aktualne Świadectwo Homologacji uprawniające do oznaczenia wyrobu znakiem homologacji **e20**.

**WARUNKI MONTAŻU**

Zaczepek kulowy **R-022** może być używany i eksploatowany w samochodzie o właściwym stanie technicznym elementów nadwozia. Zaczepek musi być zamontowany i eksploatowany w samochodzie zgodnie z niniejszą instrukcją.

Wszystkie śruby i nakrętki występujące w zaczepek kulowym muszą być dokręcone odpowiednim momentem obrotowym ( $M_o$ ) o wartościach podanych w poniższej tabeli (dla śrub w klasie 8.8):

M8	-	25 (Nm)	M12	-	85 (Nm)
M10	-	50 (Nm)	M16	-	200 (Nm)

**WARUNKI EKSPLOATACJI**

Zaczepek kulowy **R-022** posiada tabliczkę znamionową określającą prawidłowe i bezpieczne obciążenie zaczepek, tj.:

Typ: <b>R-022</b> <b>A50-X</b> <b>e20</b> <b>0396-00</b> D = 7,0 kN S = 75 kg R = 1200 kg	Zaczepek kulowy do samochodu <b>Renault Clio III (3/5D)</b> Klasa zaczepek kulowego (urządzenia sprzęgającego) Nr. świadectwa Homologacji zaczepek kulowego Teoretyczna siła odniesienia działająca na zaczepek kulowy Max. dopuszczalne obciążenie pionowe kuli zaczepek Max. dopuszczalne obciążenie holowanej przyczepy
---	---

**Siłę D wylicza się ze wzoru:**

$$D = g \times \frac{T \times R}{T + R} \text{ kN}$$

T-technicznie dopuszczalna maksymalna masa, w tonach, pojazdu ciągnącego (także ciągników holujących) łącznie, jeśli występuje, z obciążeniem pionowym przyczepy z osią centralną.

R-technicznie dopuszczalna maksymalna masa, w tonach, przyczepy samochodowej z dyszlem ruchomym w płaszczyźnie pionowej lub naczepek.

g- przyspieszenie ziemskie (przyjmowane jako 9,81 m/s<sup>2</sup>)

Podczas eksploatacji poszczególne elementy zaczepek kulowego powinny być utrzymane w należyłym stanie technicznym i zabezpieczone przed działaniem korozji. W czasie holowania przyczepy musi być złączona dodatkowym elastycznym złączem o odpowiedniej wytrzymałości (linka, łańcuch). W czasie eksploatacji zaczepek kulowego należy okresowo sprawdzać połączenia śrubowe, a w przypadku poluzowania nakrętek należy je dokręcić.

**MONTAŻ**

Zaczepek kulowy **R-022** do samochodu **Renault Clio III (3/5D)** składa się z następujących elementów:

1. Korpus	- 1 szt.	8. Śruba M10x30	- 4 szt.
2. Kula	- 1 szt.	9. Śruba M10x90	- 4 szt.
3. Uchwyt do gniazda elektrycznego	- 1 szt.	10. Śruba M12x65	- 2 szt.
4. Wspornik prawy	- 1 szt.	11. Podkładka sprężysta 10,2	- 8 szt.
5. Wspornik lewy	- 1 szt.	12. Podkładka sprężysta 12,2	- 2 szt.
6. Tulejka dystansowa 19,0/ 10,5x58	- 4 szt.	13. Podkładka zwykła 10,5	- 8 szt.
7. Podkładka specjalna 40/ 10,5x2,5	- 6 szt.	14. Podkładka zwykła 13,0	- 2 szt.
		15. Nakrętka M10	- 6 szt.
		16. Nakrętka M12	- 2 szt.

W celu zamontowania zaczepek kulowego **R-022** należy przestrzegać poniższego opisu:

1. Montaż zaczepek kulowego **nie wymaga podcinania** zderzaka tylnego w samochodzie ani też jego demontażu.
2. Rozkręcić zaczepek na elementy montażowe.
3. Wymontować koło zapasowe (na czas montażu zaczepek).
4. Należy zdjąć tłumik z wieszaka oraz zdjąć osłonę termiczną.
5. W punktach gdzie ma być montowany zaczepek należy usunąć zaślepki z otworów montażowych oraz nadmiar masy uszczelniającej.
6. Do podłużnic od stron zewnętrznych w otwory fabryczne (po dwa przy każdej podłużnicy) należy włożyć tulejki dystansowe 19/ 10,5x58 (6) wraz z podkładkami specjalnymi 40/ 10,5x2,5 (7) oraz śrubami M10x90 (9).
7. Przyłożyć do wewnętrznych stron podłużnic na wystające śruby wspornik prawy i lewy (4 i 5) a następnie skrócić za pomocą nakrętek M10 (15) wraz z podkładkami specjalnymi 40/ 10,5x2,5 (7), zwykłymi 10,5 (13) oraz sprężystymi 10,2 (11).
8. Przykręcić korpus (1) do wsporników (4, 5) za pomocą śrub M10x30(8) wraz z podkładkami zwykłymi 10,5 (13), sprężystymi 10,2 (11) oraz nakrętkami M10 (15).
9. Wszystkie części zdjęte do montażu zaczepek należy ponownie zamontować.
10. Do korpusu (1) przykręcić kulę (2) wraz z uchwytem do gniazda elektrycznego (3) śrubami M12x65 (10) wraz z podkładkami zwykłymi 13,0 (14), sprężystymi 12,2 (12) oraz nakrętkami M12 (16).
11. Sprawdzić czy wszystkie połączenia śrubowe zostały odpowiednio mocno dokręcone.

**Przestrzeganie niniejszej instrukcji zapewnia prawidłowy montaż i eksploatację zaczepek kulowego R-022 w samochodzie Renault Clio III (3/5D).**

Po zamontowaniu zaczepek kulowego **R-022** należy uzyskać wpis w **dowodzie rejestracyjnym** pojazdu na dowolnej stacji kontroli technicznej pojazdu.

**UWAGA:** Wszystkie uszkodzenia mechaniczne zaczepek kulowego **R-022** wykluczają dalszą jego eksploatację. Uszkodzony zaczepek **nie może być naprawiany**. W przypadku nie przestrzegania opisanego sposobu montażu lub niewłaściwego jego użytkowania producent **nie ponosi odpowiedzialności** za powstałe szkody.

**SCHEMAT MONTAŻU:**

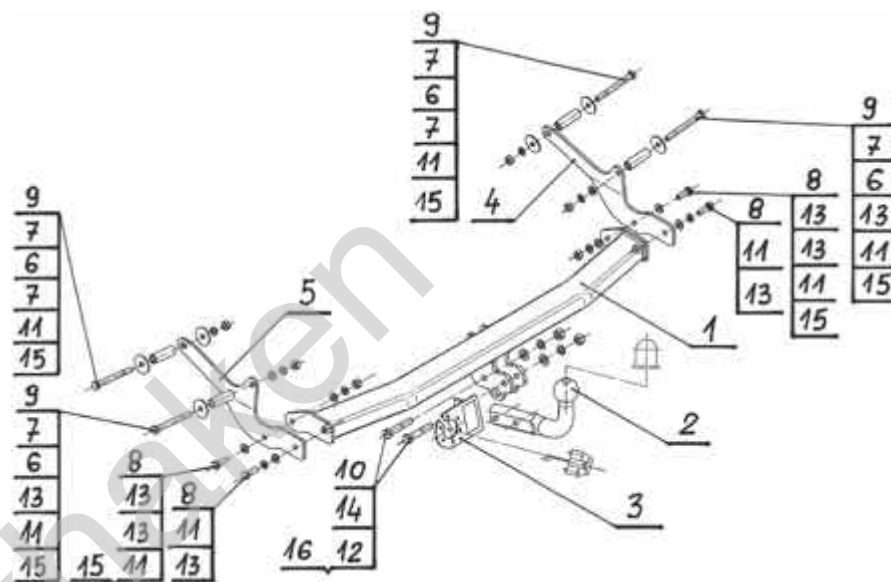

**UWAGA:**

Cena zaczepek kulowego nie obejmuje wiązki elektrycznej.

**DESTINATION**

Tow bar **R-022** for a **Renault Clio III (3/5D)** is designed for towing a trailer. This ball hook has a current certification of approval authorizing the product with **e20** certification sign.

**FITTING CONDITIONS**

Tow bar **R-022** can be used and operated in a car with proper technical conditions of body elements. Those parts cannot be mechanically damaged. The ball hook has to be installed and operated in a car according to this instruction. All bolts and nuts in ball hook have to be screwed down with proper torque ( $M_o$ ). Torque values are given below:

M8	-	25 (Nm)	M12	-	85 (Nm)
M10	-	50 (Nm)	M16	-	200 (Nm)

**OPERATION CONDITIONS**

The tow bar **R-022** has a rating plate describing correct and safe loads of the hook:

Typ: <b>R-022</b> <b>A50-X</b> <b>e20</b> <b>0396-00</b> D = 7,0 kN S = 75 kg R = 1200 kg	The tow bar for <b>Renault Clio III (3/5D)</b> Tow bar class (compressing device) Tow bar certification of approval number Teoretical related force working on a ball hook Max permissible vertical load of the hook ball Max permissible load of towing trailer
---	---

**D - force is calculated using the following formula:**

$$D = g \times \frac{T \times R}{T + R} \text{ kN}$$

T-technically permissible maximum mass in tonnes of the towing vehicle (also towing tractors) including, if necessary, the vertical load of a centrale axle trailer.

R-technically permissible maximum mass in tonnes of the full trailer with drawgal free to move in the vertical plane or of the semi-trailer.

g-acceleration due to gravity (assumed as 9,81 m/s<sup>2</sup>)

During operating individual elements of ball hook should be kept in a proper technical condition and protected from corrosion. The trailer must be linked with an elastic joint with proper durability (cord, chain) while towing. It is necessary to check periodically bolt joints during operating the ball hook. If screws are eased, it is necessary to screw them down.

**FITTING**

The tow bar **R-022** for **Renault Clio III (3/5D)** is made up of the following elements:

1. Tow bar mainframe	- 1 szt.	8. Bolt M10x30	- 4 szt.
2. Tow ball	- 1 szt.	9. Bolt M10x90	- 4 szt.
3. Electric socket plate	- 1 szt.	10. Bolt M12x65	- 2 szt.
4. Right support	- 1 szt.	11. Spring washer 10,2	- 8 szt.
5. Left support	- 1 szt.	12. Spring washer 12,2	- 2 szt.
6. Distance sleeve 19,0/ 10,5x58	- 4 szt.	13. Flat washer 10,5	- 8 szt.
7. Special washer 40/ 10,5x2,5	- 6 szt.	14. Flat washer 13,0	- 2 szt.
		15. Nut M10	- 6 szt.
		16. Nut M12	- 2 szt.

Follow the general directions in order to fit **R-022** tow bar properly:

1. Rear bumper cutting is not required.
2. Take the tow bar to pieces.
3. Remove the spare wheel.
4. Remove the silencer and the thermal shield
5. Remove plugs from the openings.
6. Put (6), (7) and (9) to the chassis rail.
7. Put (4) and (5) to the chassis rail and screw using (15), (7), (13) and (11).
8. Attach (1) to (4) and (5) using (8), (13), (11) and (15).
9. Refit all removed parts.
10. Attach (2) and (3) to (1) using (10), (14), (12) and (16).
11. Check if all bolts and nuts are correctly tightened.

**Obeying this instruction assures correct montage and the tow bar operating in a Renault Clio III (3/5D).**

After assembling of the tow bar **R-022** you have to get entry in cars **registration book** in a quality control station.

**CAUTION:**

All mechanical damages of tow bar excludes its further exploitation. Damaged ball hook **cannot be repaired**. In case of braking the rules of montage or unproper usage manufacturer **do not take responsibility** for arised damages.

**MONTAGE DIAGRAM:**

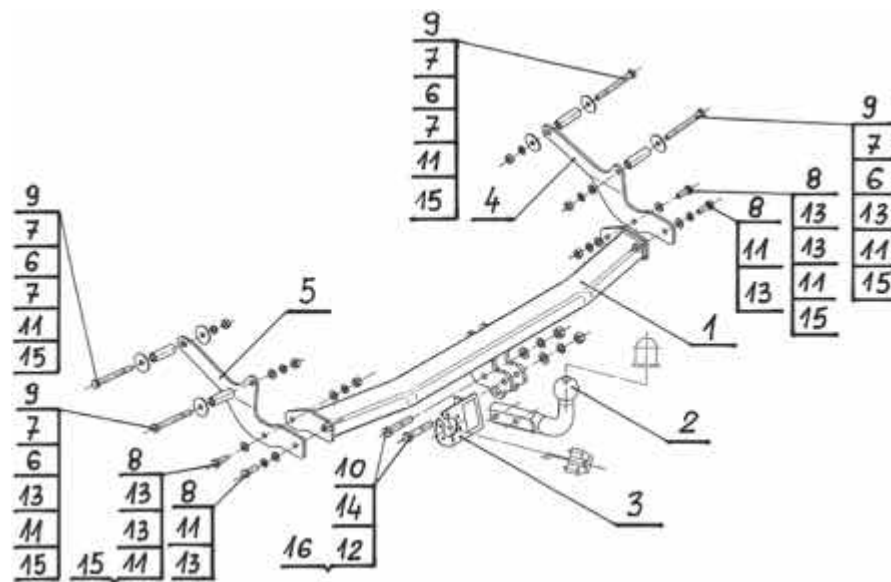

**NOTE:**

Bunch of wires is not included (in total price).

# STEINHOFF Montage und Gebrauchsanleitung für die Anhängerkupplung:

## Renault Clio III (3/5D)

(09/2005 - r.)



### Katalognummer R-022

#### Verwendungsbereich

Die Anhängerkupplung **R-022** für den Fahrzeugtyp **Renault Clio III (3/5D)** ist für das Ziehen eines Anhängers bestimmt. Die Anhängerkupplung besitzt das Prüfzeichen **e20**.

#### Vorbedingungen für die Montage der Anhängerkupplung

Die Anhängerkupplung **R-022** darf nur an Fahrzeugen montiert und genutzt werden, deren Karosserie in einem einwandfreien technischen Zustand ist. Die Anhängerkupplung darf nur entsprechend der folgenden Anleitungen montiert und genutzt werden.

Alle Schrauben und Muttern entsprechend dem in der folgenden Tabelle angegebenen Drehmoment (Mo) anziehen (das Drehmoment bezieht sich jeweils auf Schrauben der Festigkeitsklasse 8.8):

M8	-	25 (Nm)	M12	-	85 (Nm)
M10	-	50 (Nm)	M16	-	200 (Nm)

#### Nutzungsbedingungen

Die Anhängerkupplung **R-022** besitzt ein Typenschild, das die Parameter für eine ordnungsgemäße und sichere Belastung der Kupplung angibt:

Typ: <b>R-022</b>	Die Anhängerkupplung für den <b>Renault Clio III (3/5D)</b>
<b>A50-X</b>	Kupplungsklasse
<b>e20 0396-00</b>	Die Homologationsnummer der Anhängerkupplung
<b>D</b> = 7,0 kN	D-Wert
<b>S</b> = 75 kg	Stützlast
<b>R</b> = 1200 kg	Max. Anhängerlast

#### Der D-Wert wird nach folgender Formel berechnet:

$$D = g \times \frac{T \times R}{T + R} \text{ kN}$$

**T**-zulässiges Gesamtgewicht des Zugfahrzeugs (oder auch eines Schleppzuges) in Tonnen; einschließlich, falls gegeben, der senkrechten Achslast des Anhängers auf die Zentralachse  
**R**- zulässiges Gesamtgewicht eines PKW-Anhängers mit einer in der Senkrechten beweglichen Deichsel oder eines Aufliegers (in Tonnen)  
**g**- Erdbeschleunigung (9,81 m/s<sup>2</sup>).

Während der Nutzung sind die einzelnen Kupplungsteile in einem einwandfreien technischen Zustand zu halten und vor Korrosion zu schützen. Während des Schleppvorgangs ist der Anhänger zusätzlich mit einem Seil oder einer Kette von entsprechender Stärke mit dem Zugfahrzeug zu verbinden. Während der Nutzung der Anhängerkupplung sind von Zeit zu Zeit die Verschraubungen zu überprüfen und gegebenenfalls nachzuziehen.

#### Montageanleitung:

Die Anhängerkupplung **R-022** für den Fahrzeugtyp **Renault Clio III (3/5D)** besteht aus folgenden Teilen:

1. Querträger	- 1 St.	9. Schraube M10x90	- 4 St.
2. Kupplungskugel	- 1 St.	10. Schraube M12x65	- 2 St.
3. Steckdosenhalterung	- 1 St.	11. Federring Ø10,2	- 8 St.
4. Rechter Tragarm	- 1 St.	12. Federring Ø12,2	- 2 St.
5. Linker Tragarm	- 1 St.	13. Unterlegscheibe Ø10,5	- 8 St.
6. Distanzhülse Ø19,0/Ø10,5x58	- 4 St.	14. Unterlegscheibe Ø13,0	- 2 St.
7. Spezielle Unterlegscheibe Ø40/Ø10,5x2,5	- 6 St.	15. Mutter M10	- 6 St.
8. Schraube M10x30	- 4 St.	16. Mutter M12	- 2 St.

- Die Montage der Anhängerkupplung macht **weder ein Zuschneiden** noch die Entfernung der hinteren Stoßstange **erforderlich**.
- Die Stoßstange in ihre Einzelteile zerlegen.
- Das Ersatzrad (für die Zeit der Anhängerkupplungsmontage) herausnehmen.
- Den Auspuffdämpfer von der Aufhängung lösen und die Wärmeisolierung entfernen.
- An den Stellen, an denen die Anhängerkupplung angebracht werden soll, die Verschlusspfropfen aus den bereits vorhandenen Löchern und das Übermaß an Dichtungsmasse entfernen.
- In die ab Werk in den Längsträgern vorhandenen Löcher (zwei auf jeder Seite) von außen die Distanzhülsen Ø19/Ø10,5x58 (6) unter Verwendung der speziellen Unterlegscheiben Ø40/Ø10,5x2,5 (7) und die Schrauben M10x90 (9) hineinschieben.
- Auf die herausstehenden Schrauben an der Außenseite der Längsträger den rechten und linken Tragarm (4 und 5) draufschieben und anschließend mit den Muttern M10 (15), den speziellen Unterlegscheiben Ø40/Ø10,5x2,5 (7), den Unterlegscheiben Ø10,5 (13) und den Federringen Ø10,2 (11) festschrauben.
- Den Querträger (1) mit den Schrauben M10x30 (8), den Unterlegscheiben Ø10,5 (13), den Federringen Ø10,2 (11) und den Muttern M10 (15) an die Tragarme anschrauben.
- Alle Teile, die für die Montage der Anhängerkupplung zuvor entfernt worden sind, wieder anbringen.
- Die Kupplungskugel (2) zusammen mit der Steckdosenhalterung (3) mit den Schrauben M12x56 (10), den Unterlegscheiben Ø13,0 (14), den Federringen Ø12,2 (12) und den Muttern M12 (16) an den Querträger (1) anschrauben.
- Alle Schraubverbindungen auf Festigkeit überprüfen.

**Die Befolgung der vorliegenden Bedienungsanleitung garantiert die richtige Montage und Nutzung der Anhängerkupplung R-022 an dem Fahrzeugtyp**

**Vorsicht:** Bei Beschädigung darf die Anhängerkupplung **R-022** nicht weiter benutzt werden. **Eine Reparatur der beschädigten Anhängerkupplung ist nicht möglich.** Bei Nichtbefolgung der Montageanleitung und unsachgemäßer Nutzung übernimmt der Hersteller **keine Verantwortung** für entstehende Schäden.

#### Zeichnung:

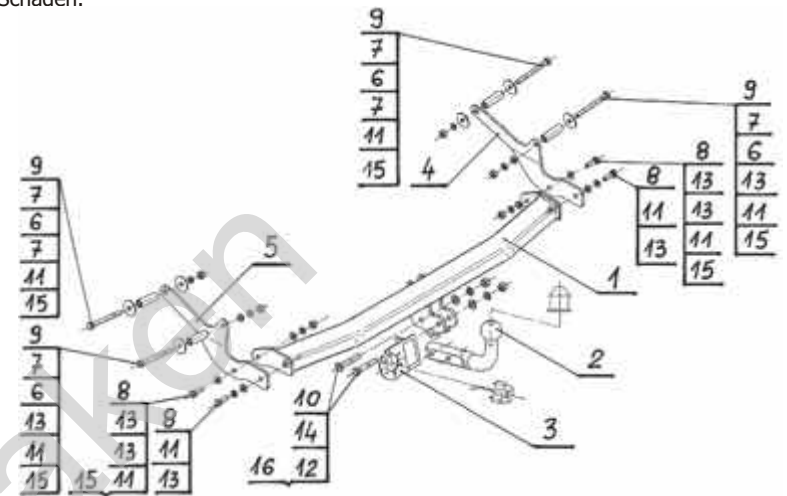

**Achtung:** Im Preis der Anhängerkupplung ist kein Elektrosatz enthalten.

**Die Anhängerkupplung muss nicht beim TÜV vorgeführt werden, da diese mit dem Zeichen e20 ausgezeichnet ist, es sei denn, dass aktuelle Vorschriften es anders bestimmen. Diese Montageanleitung dient als ABE und muss mit den Fahrzeugpapieren mitgeführt werden.**

Olifant trekkers