

Nr kat. K-006

PRZEZNACZENIE

Zaczepek kulowy **K-006** do samochodu **Kia Carens** jest przeznaczony do holowania przyczepy. Zaczepek ten posiada aktualne Świadectwo Homologacji uprawniające do oznaczenia wyrobu znakiem homologacji **e4**.

WARUNKI MONTAŻU

Zaczepek kulowy **K-006** może być używany i eksploatowany w samochodzie o właściwym stanie technicznym elementów nadwozia. Zaczepek musi być zamontowany i eksploatowany w samochodzie zgodnie z niniejszą instrukcją.

Wszystkie śruby i nakrętki występujące w zaczepek kulowym muszą być dokręcone odpowiednim momentem obrotowym (M₀) o wartościach podanych w poniższej tabeli (dla śrub w klasie 8.8):

M8	-	25 (Nm)	M12	-	85 (Nm)
M10	-	50 (Nm)	M16	-	200 (Nm)

WARUNKI EKSPLOATACJI

Zaczepek kulowy **K-006** posiada tabliczkę znamionową określającą prawidłowe i bezpieczne obciążenie zaczepeku, tj.:

Typ: K-006 A50-X e4 00-3905 D = 8,9 kN S = 75 kg R = 1500 kg	Zaczepek kulowy do samochodu Kia Carens Klasa zaczepeku kulowego (urządzenia sprzęgającego) Nr. świadectwa Homologacji zaczepeku Teoretyczna siła odniesienia działająca na zaczepek kulowy Max. dopuszczalne obciążenie pionowe kuli Max. dopuszczalne obciążenie holowanej przyczepy
--	--

Siłę D wylicza się ze wzoru:

$$D = g \times \frac{T \times R}{T + R} \text{ kN}$$

T-technicznie dopuszczalna maksymalna masa, w tonach, pojazdu ciągnącego (także ciągników holujących) łącznie, jeśli występuje, z obciążeniem pionowym przyczepy z osią centralną.
R-technicznie dopuszczalna maksymalna masa, w tonach, przyczepy samochodowej z dyszlem ruchomym w płaszczyźnie pionowej lub naczepey.
g-przyspieszenie ziemskie (przyjmowane jako 9,81 m/s²)

Podczas eksploatacji poszczególne elementy zaczepeku kulowego powinny być utrzymane w należytym stanie technicznym i zabezpieczone przed działaniem korozji. W czasie holowania przyczepa musi być złączona dodatkowym elastycznym złączem o odpowiedniej wytrzymałości (linka, łańcuch). W czasie eksploatacji zaczepeku kulowego należy okresowo sprawdzać połączenia śrubowe, a w przypadku poluzowania nakrętek należy je dokręcić.

MONTAŻ

Zaczepek kulowy **K-006** do samochodu **Kia Carens** składa się z następujących elementów:

- | | | | |
|------------------------------------|----------|------------------------------|----------|
| 1. Korpus | - 1 szt. | 9. Śruba M10x(1,25)x65 | - 2 szt. |
| 2. Kula | - 1 szt. | 10. Śruba M12x35 | - 2 szt. |
| 3. Uchwyt do gniazda elektrycznego | - 1 szt. | 11. Śruba M12x100 | - 2 szt. |
| 4. Wspornik prawy - zespół | - 1 szt. | 12. Podkładka sprężysta 10,2 | - 6 szt. |
| 5. Wspornik lewy - zespół | - 1 szt. | 13. Podkładka sprężysta 12,2 | - 4 szt. |
| 6. Wkładka dystansowa | - 2 szt. | 14. Podkładka zwykła 13,0 | - 4 szt. |
| 7. Podkładka specjalna 30/ 10,5x3 | - 6 szt. | 15. Nakrętka M12 | - 2 szt. |
| 8. Śruba M10x(1,25)x40 | - 4 szt. | | |

W celu zamontowania haka kulowego **K-006** należy przestrzegać poniższego opisu:

1. Montaż zaczepeku **wymaga podcinania** i demontażu nakładki plastikowej zderzaka tylnego samochodu.

2. Zdemontować nakładkę plastikową zderzaka i dokonać w niej podcięcia według załączonego szablonu.
3. Opuścić tłumik z wieszaka.
4. Zdemontować osłonę termiczną tłumika i dokonać w niej wycięcia według schematu nr. 1.
5. Przyłożyć wspornik prawy (4) i lewy (5) do wewnętrznej strony podłużnicy prawej i lewej i skrócić wstępnie od spodu śrubami M10x(1,25)x40 (8) wraz z podkładkami specjalnymi 30/ 10,5x3 (7) i podkładkami sprężystymi 10,2 (12).
6. Wsunąć korpus (1) pomiędzy wsporniki (4), (5) i skrócić za pomocą śrub M10x(1,25)x65 (9) wraz z podkładkami specjalnymi 30/ 10,5x3 (7) i sprężystymi 10,2 (12) oraz za pomocą śrub M12x35 (10) wraz z podkładkami zwykłymi 13,0 (14) i sprężystymi 12,2 (13).
7. Dokręcić wszystkie śruby.
8. Zamontować osłonę termiczną i podwiesić tłumik.
9. Zamontować nakładkę zderzaka.
10. Zamontować kulę (2) do korpusu (1) wraz z wkładkami dystansowymi (6) i uchwytem gniazda elektrycznego (3) za pomocą śrub M12x100 (11) wraz z podkładkami zwykłymi 13,0 (14), podkładkami sprężystymi 12,2 (13) i nakrętkami M12 (15).

Przestrzeganie niniejszej instrukcji zapewni prawidłowy montaż i eksploatację zaczepeku kulowego K-006 w samochodzie Kia Carens.

Po zamontowaniu zaczepeku kulowego **K-006** należy uzyskać wpis w **dowodzie rejestracyjnym** pojazdu na dowolnej stacji kontroli technicznej pojazdu.

UWAGA: Wszystkie uszkodzenia mechaniczne zaczepeku kulowego **K-006** wykluczają dalszą jego eksploatację. Uszkodzony zaczepek **nie może być naprawiany**. W przypadku nie przestrzegania opisanego sposobu montażu lub niewłaściwego jego użytkowania producent **nie ponosi odpowiedzialności** za powstałe szkody.

SCHEMAT MONTAŻU:

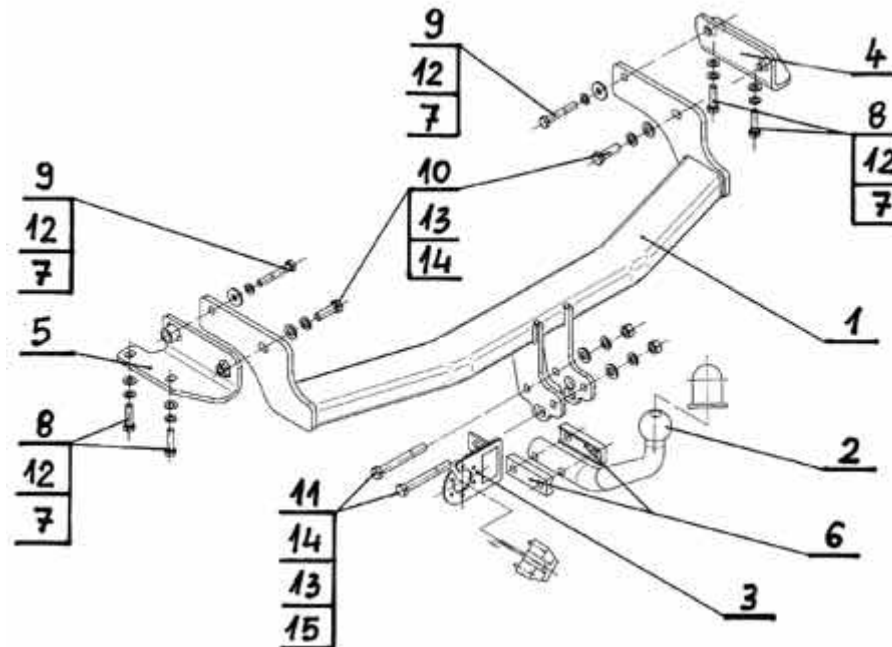

UWAGA:

Cena zaczepeku nie obejmuje wiązki elektrycznej.

TOW BAR K-006 FOR KIA CARENS (11/2006 -) FITTING AND OPERATION MANUAL.



Cat. No. K-006

DESTINATION

Tow bar **K-006** for a **Kia Carens** is designed for towing a trailer. This ball hook has a current certification of approval authorizing the product with **e4** certification sign.

FITTING CONDITIONS

Tow bar **K-006** can be used and operated in a car with proper technical conditions of body elements. Those parts cannot be mechanically damaged. The ball hook has to be installed and operated in a car according to this instruction. All bolts and nuts in ball hook have to be screwed down with proper torque (Mo). Torque values are given below:

M8	-	25 (Nm)	M12	-	85 (Nm)
M10	-	50 (Nm)	M16	-	200 (Nm)

OPERATION CONDITIONS

The tow bar **K-006** has a rating plate describing correct and safe loads of the hook:

Typ: K-006 A50-X e4 00 - 3905 D = 8,9 kN S = 75 kg R = 1500 kg	The tow bar for Kia Carens Tow bar class (compressing device) Tow bar certification of approval number Theoretical related force working on a ball hook Max permissible vertical load of the hook ball Max permissible load of towing trailer
--	---

D - force is calculated using the following formula:

$$D = g \times \frac{T \times R}{T + R} \text{ kN}$$

T-technically permissible maximum mass in tonnes of the towing vehicle (also towing tractors) including, if necessary, the vertical load of a centrale axle trailer.
R-technically permissible maximum mass in tonnes of the full trailer with drawgal free to move in the vertical plane or of the semi-trailer.
g-acceleration due to gravity (assumed as 9,81 m/s²)

During operating individual elements of ball hook should be kept in a proper technical condition and protected from corrosion. The trailer must be linked with an elastic joint with proper durability (cord , chain) while towing .It is necessary to check periodically bolt joints during operating the ball hook. If screws are eased , it is necessary to screw them down .

FITTING

The tow bar **K-006** for **Kia Carens** is made up of elements as follows :

1. Towbar mainframe	- 1 piece	9. Bolt M10x(1,25)x65	- 2 pieces
2. Tow ball	- 1 piece	10. Bolt M12x35	- 2 pieces
3. Electrical plate	- 1 piece	11. Bolt M12x100	- 2 pieces
4. Right support - set	- 1 piece	12. Spring washer 10,2	- 6 pieces
5. Left support - set	- 1 piece	13. Spring washer 12,2	- 4 pieces
6. Distance insert	- 2 pieces	14. Flat washer 13,0	- 4 pieces
7. Special washer 30/ 10,5x3	- 6 pieces	15. Nut M12	- 2 pieces
8. Bolt M10x(1,25)x40	- 4 pieces		

Follow the general directions in order to fit **K-006** tow bar properly:

1. Rear lower bumper plastic part removing and cutting **is required**.

2. Remove the bumper plastic part and make cutting as given in enclosed drawing.
3. Lower exhaust silencer.
4. Remove the heat shield and make cutting according to the drawing no 1.
5. Attach (4) and (5) to the chassis side members from their inside, and tight loosely from the bottom using bolts(8) with (7) and (12).
6. Attach (1) between (4) and (5) and tight using (9) with (7), (12) and also (10), (14) and (13).
7. Tighten all nuts and bolts.
8. Refit the heat shield and hang up exhaust silencer.
9. Refit rear bumper plastic part.
10. Attach (2) to the (1) with (6) and (3) using (11), (14), (13), (15).

Obeying this instruction assures correct montage and the tow bar operating in a Kia Carens.

After assembling of the tow bar **K-006** you have to get entry in cars **registration book** in a quality control station .

CAUTION :

All mechanical damages of tow bar excludes its further exploitation . Damaged ball hook **cannot be repaired**. In case of braking the rules of montage or unproper usage manufacturer **do not take responsibility** for arised damages .

MONTAGE DIAGRAM :

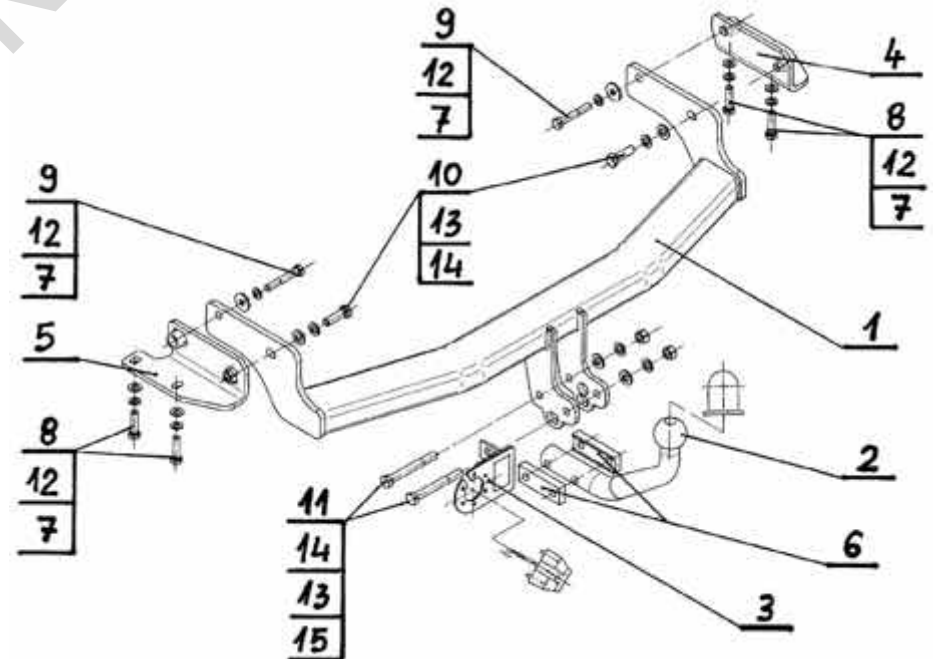

NOTE :

Bunch of wires is not included (in total price).